

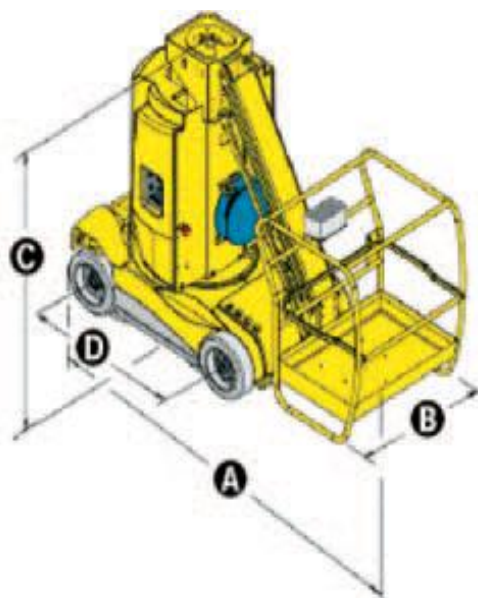

## MÁSTILES VERTICALES STAR 8 Y STAR 10 MARCA: HAULOTTE

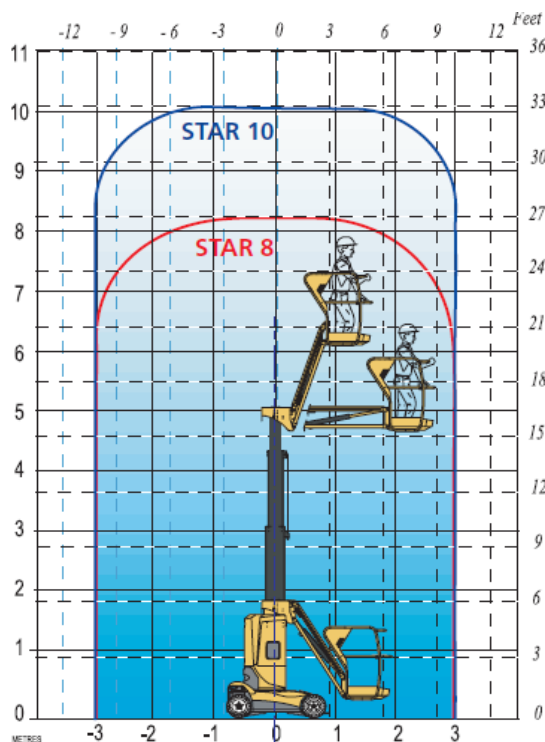

### CARACTERÍSTICAS

|                         | Star 8                   | Star 10 |
|-------------------------|--------------------------|---------|
| Altura de trabajo       | 8,20 m                   | 10 m    |
| Altura plataforma       | 6,20 m                   | 8 m     |
| Alcance máximo          | 3,1 m                    |         |
| Capacidad máxima        | 200 kg                   |         |
| A Largo replegada       | 2,65 m                   |         |
| B Ancho                 | 0,99 m                   |         |
| C Altura replegada      | 1,99 m                   |         |
| D Distancia entre ejes  | 1,2 m                    |         |
| Distancia al suelo      | min. 2,5cm max.10cm      |         |
| Dimensiones plataforma  | 0,92 x 0,68 m            |         |
| Alcance trasero         | 0                        |         |
| Velocidad de traslación | 0,7 - 4,5 km/h           |         |
| Radio de giro exterior  | 1,87 m                   |         |
| Rotación de la torreta  | 345°                     |         |
| Baterías de tracción    | 24 V (2 x 12 V) / 240 Ah |         |
| Pendiente máxima        | 23%                      |         |
| Inclinación             | 3°                       |         |
| Neumáticos no marcantes | 10 x 16 x 10,5           |         |
| Peso total              | 2700 kg                  | 2760 kg |

- Traslación eléctrica posible a plena altura
- Mandos proporcionales que permiten una conducción ligera y muy progresiva.
- Radio de giro muy corto permitiendo una excelente manejabilidad en zonas de difícil acceso.
- Seguridad aumentada gracias al controlador de inclinación 3° y al dispositivo antibasculante (Pot Hole fijos)
- El pendular positivo / negativo ofrece mejor accesibilidad a la zona de trabajo.
- Velocidad máxima de desplazamiento 4,5 km/h
- Pendiente máxima 23%
- Peso total relativamente bajo permitiendo una mejor motricidad
- Cesta espaciosa, ergonómica y funcional
- Robusta, fiable y fácil de mantener

#### EQUIPAMIENTO ESTÁNDAR

- Motor eléctrico 24 V
- Baterías de tracción 24 V - 240 Ah
- Cargador de baterías 30 A
- Indicador de carga de baterías
- 2 velocidades de traslación
- 2 ruedas motrices traseras
- 2 ruedas directrices delanteras
- Neumáticos no marcantes
- Puesta en rueda libre
- Contador de horas
- Claxon en cesta
- 2 paradas de emergencia
- 2 puestos de mando
- Sonido de traslación
- Bomba manual de emergencia
- Potholes fijos
- Limitador de carga en cesta
- 2 anillas en cesta para arnes de seguridad
- Anillas de remolque y elevación

#### OPCIONES Y ACCESORIOS

- Llenado centralizado de baterías
- Luz de flash
- Kit de protección
- Línea de aire comprimido en la cesta
- Toma eléctrica 220V en cesta
- Baterías impermeables